



## OPȚIUNI

### Blat

- Lemn de conifere europene
- lemn de esență tare de origine europeană
- lemn exotic uns cu ulei
- lemn exotic premium
- Placă HPL
- oțel carbon (s235Jr)
- oțel inoxidabil (Aisi 304)

### Metoda de fixare

- să fie betonate

## DESCRIERE

**Tabelul 13.046.1 Scandik** este o piesă **modernă** de mobilier urban, ideală pentru puncte de vânzare a produselor alimentare, restaurante, cafenele, stații de benzină. De asemenea, este ideal pentru utilizarea în parc. Masa poate fi echipată cu trei tipuri de scaune Scandik: fără spătar, cu spătar și cu cotiere (mai ales dacă presupunem că mobilierul va fi folosit de persoanele în vârstă).

Masa este fabricată din oțel (structura) și lemn (blatul mesei). La cerere, realizăm masa din oțel inoxidabil sau oțel carbon, galvanizat și acoperit cu pulbere într-una din culorile RAL disponibile. Blatul este realizat din lemn național sau exotic. De asemenea, este posibil ca blatul să fie din laminat sau din oțel.

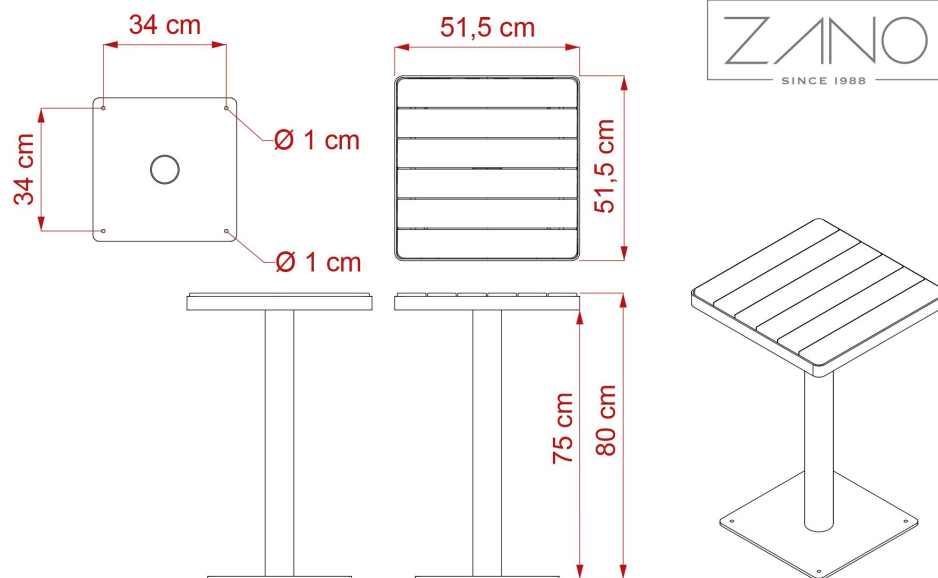

## DATE TEHNICE GENERALE

### Dimensiuni

- lățime: 51,5 cm
- înălțime: 80 cm
- adâncime: 51,5 cm

### Materiale

- oțel: carbon sau inox
- HPL
- lemn: domestic-indigen sau exotic

### Weight

- 18 kg

ZANO



*Iwona Żaczek*

Prodot: Masa Scandik  
Număr de catalog:  
**13.046.1**  
Designer: Iwona Żaczek

În conformitate cu Legea poloneză privind drepturile de autor și drepturile conexe din 04.02.1994 (Jurnalul Oficial nr. 24, punctul 83, rectificat: Jurnalul Oficial nr. 43, poziția 170) și în conformitate cu legislația UE privind drepturile de autor, inclusiv toate directivele și regulamentele UE privind drepturile de autor, Compania Zano Miroslaw Zarotynski, își rezervă drepturile de autor asupra desenelor, descrierilor, modelelor 3D, randărilor, graficii, conținutului din oferte, anexelor la oferte și tuturor celorlalte documente. Conținutul său este proprietatea intelectuală a companiei ZANO Miroslaw Zarotynski. Folosirea ideilor, soluțiilor autorului, copierea, distribuția fotografiilor, graficii sau fragmentelor de grafică, textelor descriptive, în scop lucrativ, fără permisiunea autorului - compania ZANO Miroslaw Zarotynski - este interzisă și constituie o încălcare a drepturilor de autor și se pedepsește.

**NOTĂ:** Desenele nu reflectă dimensiunile reale ale fundației. Acestea sunt doar scheme de asamblare exemplare, ținând cont de tipul de ancorare și de materialul substratului pe care urmează să fie fixat mobilierul.

Dimensiunea fundației depinde de condițiile locale de fundație.



### INSTALARE ÎN PAVAJ CU FUNDAȚIE

#### Descrierea ansamblului

1. Produs ZANO
2. Pavaje din piatră / pavaje din beton / dale de piatră / dale de beton
3. Balast de nisip (aprox. 2 - 4 cm)
4. Fundație din beton, clasa C16/20 (beton de suprafață la 10 cm sub suprafața de pavaj)
5. Terenuri locale



### MONTARE PE FUNDAȚIE DE BETON

#### Descrierea ansamblului

1. Produs ZANO
2. Fundație din beton, clasa C16/20 (beton de suprafață la 10 cm sub suprafața de pavaj)
3. Terenuri locale



### MONTARE PE FUNDAȚIE DE BETON

#### Descrierea ansamblului

1. Produs ZANO
2. Suprafață întărită fixă, de exemplu beton sau asfalt
3. Fundație din beton, clasa C16/20 (beton de suprafață la 10 cm sub suprafața de pavaj)
4. Substructură din agregate de piatră
5. Balast de nisip (aprox. 2 - 4 cm)
6. Terenuri locale