

## OPȚIUNI

### Scaun

- Lemn de conifere europene
- lemn de esență tare de origine europeană
- lemn exotic uns cu ulei
- lemn exotic premium

### Metoda de fixare

- pentru a fi înșurubate

## DESCRIERE

Băncile din linia Origami răspund exigențelor ridicate ale arhitecturii urbane contemporane. Modularitate și design original, completate de alegerea unor înălțimi diferite ale elementelor proiectate. Compozițiile realizate din linia de elemente Origami, inclusiv ghivece și bănci, permit crearea unor forme variate bazate pe un triunghi isoscel. pe baza unui triunghi isoscel. Combinația acestor caracteristici oferă o gamă largă de posibilități pentru crearea unor spații unice, interesante, ușor de utilizat. și surprinzătoare din punct de vedere estetic. Prin combinarea modulelor, puteți crea o tribună mică sau o platformă alungită cu diferite niveluri, cu elemente de verdeață. De asemenea, puteți rămâne la banca clasică, cu un spătar confortabil, care nu lipsește din această linie. Gama de elemente suplimentare face posibilă montarea unor mese robuste și există, de asemenea, module pentru De asemenea, sunt disponibile porturi USB și prize de 230V.

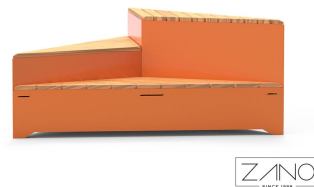
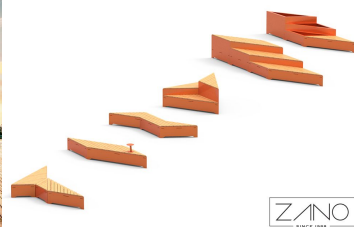
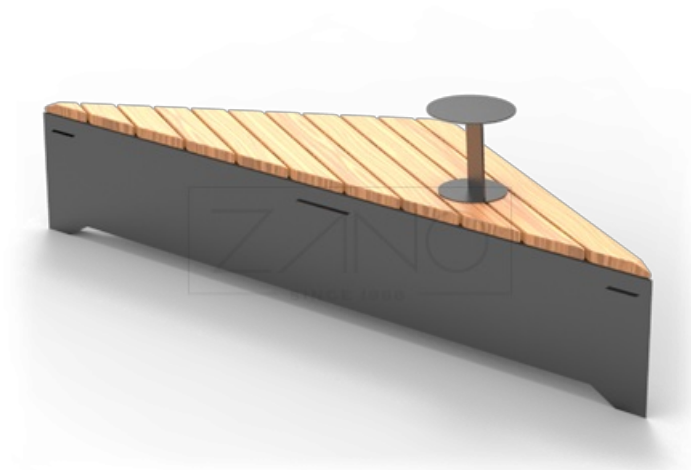

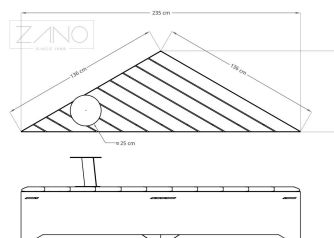
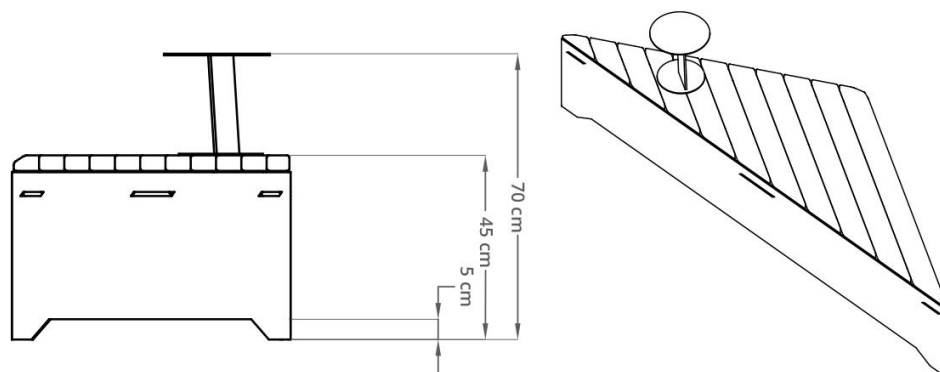

## DATE TEHNICE GENERALE

### Dimensiuni

- înălțime: 45 cm
- adâncime: 68 cm
- lungimea laturii lungi: 235 cm
- lungimea laturii mai scurte: 136 cm
- înălțimea mesei: 25 cm
- diametrul mesei: 25 cm

### Materiale

- construcție - oțel inoxidabil sau oțel carbon

ZANO



*Filip Babiarz*

Produs: Banca Origami  
 Număr de catalog:  
**02.460.5**  
 Designer: Filip Babiarz

În conformitate cu Legea poloneză privind drepturile de autor și drepturile conexe din 04.02.1994 (Jurnalul Oficial nr. 24, punctul 83, rectificat: Jurnalul Oficial nr. 43, poziția 170) și în conformitate cu legislația UE privind drepturile de autor, inclusiv toate directivele și regulamentele UE privind drepturile de autor, Compania Zano Miroslaw Zarotynski, își rezervă drepturile de autor asupra desenelor, descrierilor, modelelor 3D, randărilor, graficii, conținutului din oferte, anexelor la oferte și tuturor celorlalte documente. Conținutul său este proprietatea intelectuală a companiei ZANO Miroslaw Zarotynski. Folosirea ideilor, soluțiilor autorului, copierea, distribuirea fotografiilor, graficii sau fragmentelor de grafică, textelor descriptive, în scop lucrativ, fără permisiunea autorului - compania ZANO Miroslaw Zarotynski - este interzisă și constituie o încălcare a drepturilor de autor și se pedepsește.

td&gt;

**NOTĂ:** Desenele nu reflectă dimensiunile reale ale fundației. Acestea sunt doar scheme de asamblare exemplare, ținând cont de tipul de ancorare și de materialul substratului pe care urmează să fie fixat mobilierul.

Dimensiunea fundației depinde de condițiile locale de fundație.



### INSTALARE ÎN PAVAJ CU FUNDAȚIE

#### Descrierea ansamblului

1. Produs ZANO
2. Dispozitiv de fixare rapidă sau ancoră chimică
3. Pavaje din piatră / pavaje din beton / dale de piatră / dale de beton
4. Balast de nisip (aprox. 2 - 4 cm)
5. Substructură din agregate de piatră
6. Fundație din beton, clasa C16/20 (beton de suprafață la 10 cm sub suprafața de pavaj)
7. Terenuri locale



### INSTALARE LA PAVAJ

#### Descrierea ansamblului

1. Produs ZANO
2. Dispozitiv de fixare rapidă sau ancoră chimică
3. Pavaje din piatră / pavaje din beton / dale de piatră / dale de beton
4. Balast de nisip (aprox. 2 - 4 cm)
5. Substructură din agregate de piatră
6. Terenuri locale



### MONTARE PE BETON / ASFALT

#### Descrierea ansamblului

1. Produs ZANO
2. Dispozitiv de fixare rapidă sau ancoră chimică
3. Suprafață întărită fixă, de exemplu beton sau asfalt
4. Fundație din beton, clasa C16/20 (beton de suprafață la 10 cm sub suprafața de pavaj)
5. Substructură din agregate de piatră
6. Balast de nisip (aprox. 2 - 4 cm)
7. Terenuri locale



### MONTARE PE FUNDAȚIE DE BETON

#### Descrierea ansamblului

1. Produs ZANO
2. Dispozitiv de fixare rapidă sau ancoră chimică
3. Fundație din beton, clasa C16/20 (beton de suprafață la 10 cm sub suprafața de pavaj)
4. Terenuri locale